

Плиты транцевые

9



ПЛИТЫ ТРАНЦЕВЫЕ

ПЛИТЫ ТРАНЦЕВЫЕ С ГИДРАВЛИЧЕСКИМ ПРИВОДОМ

Транцевые плиты предназначены, прежде всего, для облегчения перехода катера из водоизмещающего режима движения в режим глиссирования. Судоводитель изменяет угол атаки плиты к набегающему водяному потоку, получая, тем самым, дополнительную подъёмную силу в кормовой части судна. Точно также, выбрав оптимальное положение плиты, можно сохранить режим глиссирования при оборотах двигателя меньших, чем в стандартных условиях или устранить крен, возникающий из-за не равномерного распределения весовой нагрузки или бокового ветра. Кроме очевидного удобства судовождения, все эти варианты использования плит обеспечивают экономию топлива и позволяют эксплуатировать двигатель в щадящих режимах, избегая перегрузки.

Работу плит с гидравлическим приводом обеспечивает электрический гидронасос, который размещается в подходящем месте трюмного пространства судна. Исполнительным механизмом транцевых плит Bennett Marine является гидроцилиндр, в полости которого по шлангам подаётся гидравлическая жидкость.

Предусмотрены варианты комплектования транцевых плит различными видами пультов управления – кнопчными или джойстиковыми. Опыт показывает, что исключительно полезной опцией является индикатор положения плит, который не входит в стандартную комплектацию, а заказывается отдельно. Кроме того, существует электронный комплект автоматического управления транцевыми плитами на всех режимах движения судна. Его работа обеспечивает не только динамичный выход судна «на глиссер», но и эффективную работу плит в режиме успокоителей качки особенно на длинной волне.

Модельный ряд Bennett Marine разнообразен по ассортименту. Можно подобрать транцевые плиты для судов длиной до 25 метров, скоростью до 60 узлов и с любым типом энергетической установки.

ВНИМАНИЕ!!

Для заполнения системы требуется гидравлическая жидкость в количестве около 2л. Гидравлическая жидкость в комплект поставки **не входит**.



309E

Плита транцевая

Плита транцевая модификации «Standard». В комплект входит: 2 транцевые плиты из нержавеющей стали, 2 гидроцилиндра, электрический гидронасос, шланги, кнопчный пульт управления ES2000, инструкция, крепеж. Производитель Bennett marine (США).



Art. №	Размер	Применение
309E	30"х9" 760х230мм	Для катеров длиной 25'-30' 7,60-9,10м

M80, M120

Плита транцевая

Плита транцевая модификации «Sport». В комплект входит: программное обеспечение CD, 2 транцевые плиты из нержавеющей стали, 2 гидроцилиндра, электрический гидронасос, шланги, кнопчный пульт управления ES2000, инструкция, крепеж. Производитель Bennett marine (США).



Art. №	Размер	Применение
M80	8"х10" 203х254мм	Для катеров длиной 17'-20' 5,20-6,10м
M120	10"х12" 254х305мм	Для катеров длиной 20'-23' 6,10-7,00м

EIC5000

Пульт управления

Пульт управления транцевыми плитами электронный кнопчный с индикатором положения. Предназначен для контроля параметров взаимного расположения транцевых плит. Имеет возможность настройки светодиодной подсветки для работы в дневное и ночное время. В комплект входят: пульт управления, релейный модуль EIC RM, два датчика для гидроцилиндров, два штока, кабели подключения. Пульт управления совместим с любой гидравлической системой транцевых плит Bennett. Рабочее напряжение – 12В. Производитель Bennett marine (США).



AC3000

Пульт управления

Пульт автоматического управления транцевыми плитами электронный с индикатором положения. В комплект входят: панель управления, управляющий модуль, релейный модуль RM 12, кабели подключения. Схемы использования пульта изображены на стр. 153. Производитель Bennett Marine (США).



ES2000

Пульт управления

Пульт управления транцевыми плитами кнопочный. Производитель Bennett Marine (США).



VC1000

Пульт управления

Пульт управления транцевыми плитами джойстиковый. Производитель Bennett Marine (США).



TRI2000

Индикатор положения



Индикатор положения транцевых плит. В комплект входят: индикатор положения, два датчика для гидроцилиндров, два штока, кабели подключения. Производитель Bennett Marine (США).

AR512

Реле автоподъема

Реле предназначено для автоматического подъема транцевой плиты с целью избежания ее повреждения после выключения двигателя, при буксировке, транспортировке или стоянке катера. Устанавливается под приборной панелью. Подключается к блоку управления транцевой плиты и к замку зажигания двигателя. Рабочее напряжение – 12В. В комплект входят инструкция и крепеж. Производитель Bennett marine (США).



OIL 15

Жидкость гидравлическая

Жидкость гидравлическая (70704K). Предназначена для использования в гидравлических системах. Уникальный состав жидкости защищает компоненты от коррозии и окисления. Жидкость пригодна для работы при высоких температурах. Объем - 1 л. Производитель Ultraflex (Италия).



92-858074QB1

Жидкость гидравлическая

Жидкость гидравлическая Power Trim&Steering. Предназначена для использования в гидравлических системах. Уникальный состав жидкости защищает компоненты от коррозии и окисления. Жидкость пригодна для работы при высоких температурах. Объем - 0.237 л. Производитель Quicksilver (США). **Продается упаковками по 12 шт.**



Схема использования AC3000 с пультом ES2000

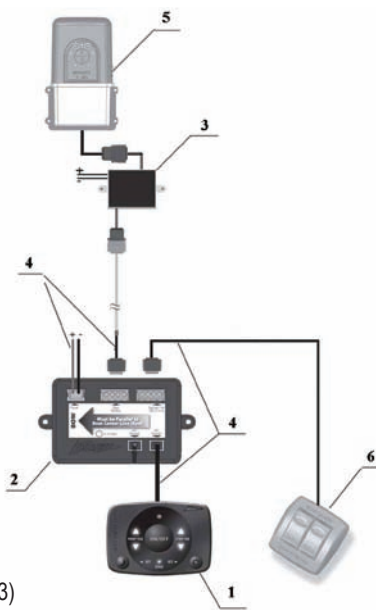

- Комплект поставки AC3000:
- Панель управления (1)
 - Управляющий модуль (2)
 - Релейный модуль RM 12 (3)
 - Кабели подключения (4)

Электрический гидронасос (5) и кнопочный пульт управления ES2000 (6) входят в комплект поставки транцевой плиты.

Схема использования AC3000 с пультом EIC5000

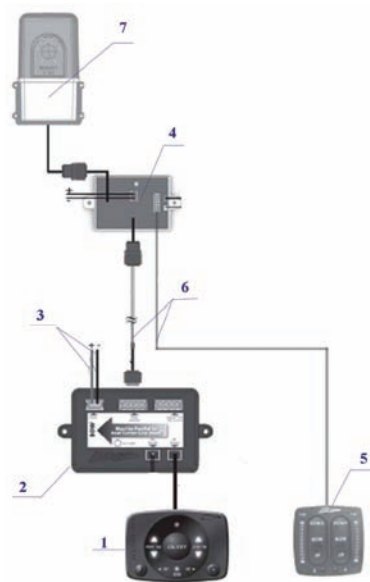

- Комплект поставки AC3000:
- Панель управления (1)
 - Управляющий модуль (2)
 - Релейный модуль RM 12 (3)
 - Кабели подключения (4)

- Комплект поставки EIC5000:
- Релейный модуль EIC RM (4)
 - Электронный пульт управления (5)
 - Кабели подключения (6)

Электрический гидронасос (7) и кнопочный пульт управления ES2000 входят в комплект поставки транцевой плиты.